

guide per cassette

MD



Excel N500-N500H

Guida invisibile, fissaggio sotto il fondo del cassetto, con sistema Plug-In

Caratteristiche

- Ammortizzatore in chiusura "SLOWMOTION" - a richiesta
- Sistema di apertura "ONE-TOUCH" - a richiesta
- "Silent system" per funzionamento silenzioso
- Sistema automatico di chiusura
- Ridotto sbandamento laterale
- Regolazione verticale del frontale + 4 mm
- Fissaggio al mobile con:
 - viti autofilettanti
 - viti Euro
 - codoli Ø 8 - 10 mm

Posizione fori di fissaggio

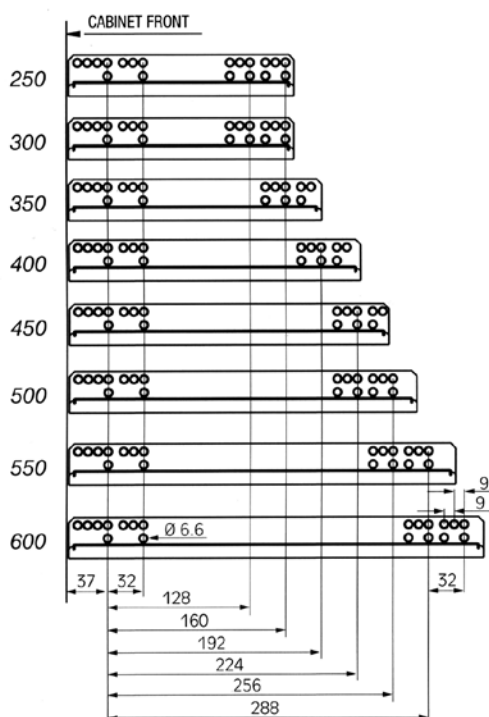

Dimensioni del vano cabinet

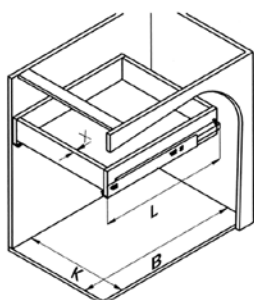

L = Lunghezza nominale Guida Excel
B = Profondità interna del cabinet
K = Larghezza interna del cabinet

Cabinet = Dimensioni interne per:

- Cassetti con frontale: $B \text{ min} = L + 3 \text{ mm}$
- Cassetti interni in luce: $B \text{ min} = L + 21 \text{ mm}$

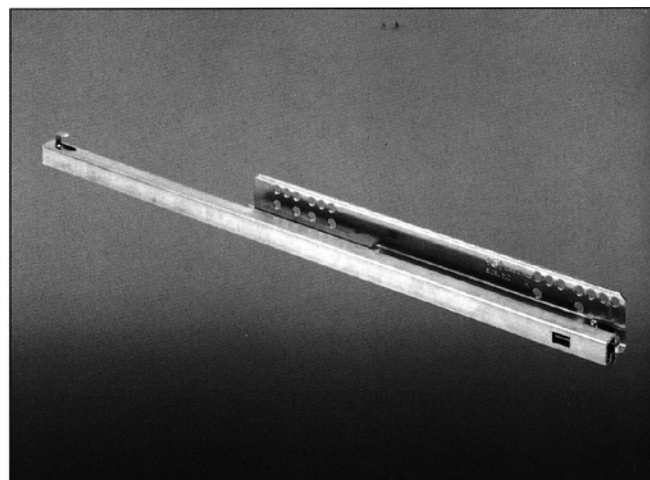

Schema di foratura

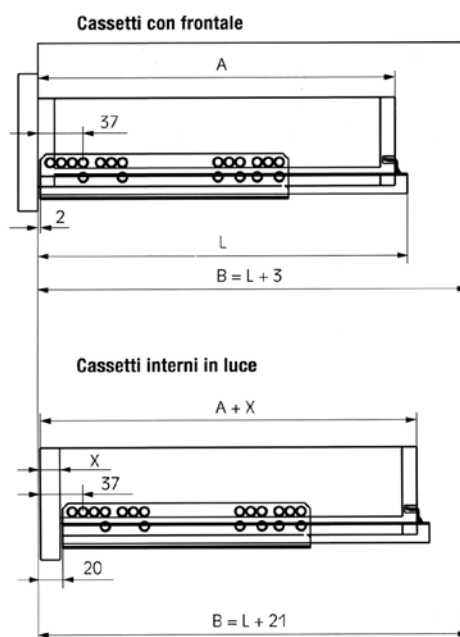

Perdita di estrazione

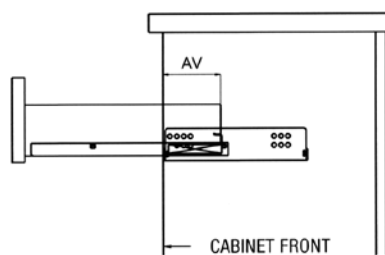

L	N500	N500H
	AV	
250	68.5	78.5
300	68.5	78.5
350	88.5	98.5
400	108.5	118.5
450	108.5	118.5
500	108.5	118.5
550	128.5	138.5
600	128.5	138.5

L = Lunghezza nominale
AV = Perdita di estrazione



Misure di installazione

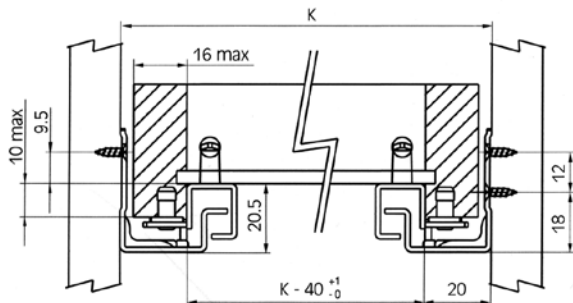

L = LUNGHEZZA NOMINALE GUIDA EXCEL
 A = PROFONDITÀ DEL CASSETTO
 B = PROFONDITÀ INTERNA MINIMA DEL CABINET
 K = LARGHEZZA INTERNA DEL CABINET

Dimensioni dei cassetti

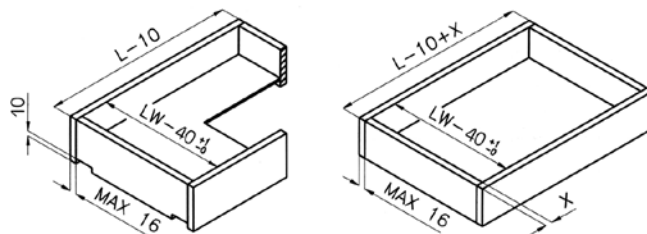

Cassetto con frontale
 Profondità: L-10

Cassetto interno in luce
 Profondità: L-10+X

Montaggio del cassetto

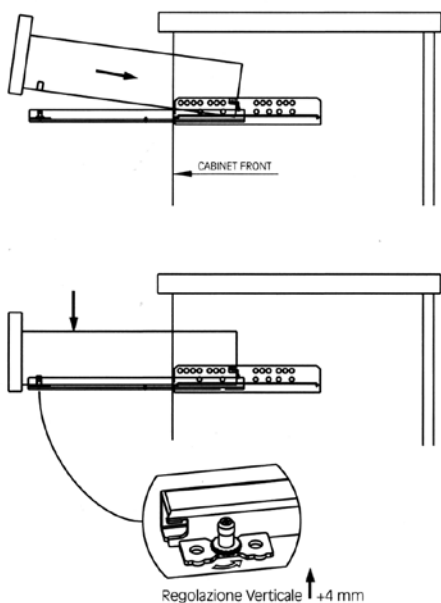

Misure e forature del cassetto

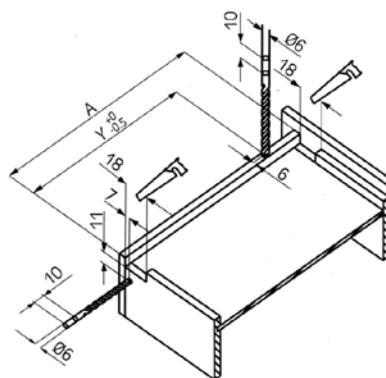

N500			N500H		
L	A	Y	L	A	Y
250	240	221	260	250	231
300	290	271	310	300	281
350	340	321	360	350	331
400	390	371	410	400	381
450	440	421	460	450	431
500	490	471	510	500	481
550	540	521	560	550	531
600	590	571	610	600	581

Slowmotion e One-Touch

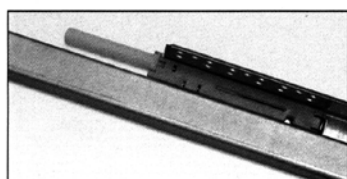

Dispositivo Slowmotion
 disponibile a richiesta

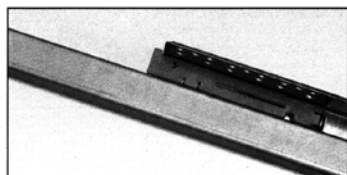

Dispositivo One-Touch
 disponibile a richiesta

Codici prodotti

N500	N500H
Richiamo doppio Lungh.	Richiamo doppio Lungh.
54.N500.07.25_0000	54.N500.H7.25_0000
54.N500.07.30_0100	54.N500.H7.30_0100
54.N500.07.35_0000	54.N500.H7.35_0000
54.N500.07.40_0000	54.N500.H7.40_0000
54.N500.07.45_0000	54.N500.H7.45_0000
54.N500.07.50_0000	54.N500.H7.50_0000
54.N500.07.55_0000	54.N500.H7.55_0000
54.N500.07.60_0000	54.N500.H7.60_0000

O = con Self-Closing
 X = con Slowmotion
 P = con One-Touch

Excel N550-N550H

Guida invisibile, fissaggio sotto il fondo del cassetto, con sistema Easy-Fix

Caratteristiche

- Ammortizzatore in chiusura "SLOWMOTION" - a richiesta
- Sistema di apertura "ONE-TOUCH" - a richiesta
- "Silent system" per funzionamento silenzioso
- Sistema automatico di chiusura
- Ridotto sbandamento laterale
- Regolazione verticale del frontale + 3 mm
- Fissaggio al mobile con:
 - viti autofilettanti
 - viti Euro
 - codoli \varnothing 8 - 10 mm

Posizione fori di fissaggio

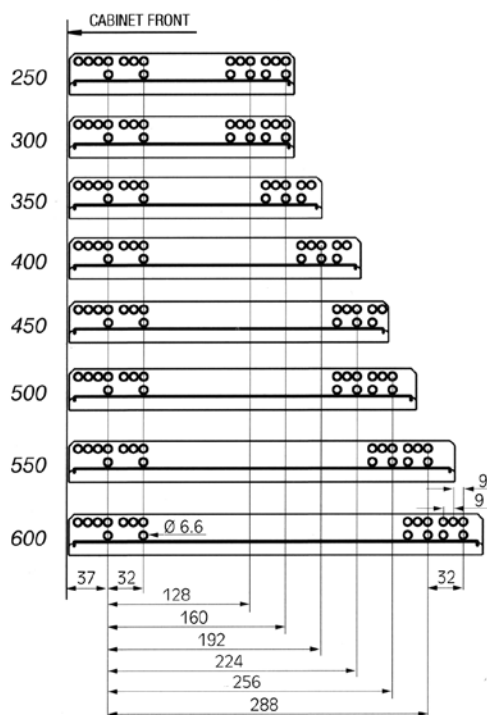

Dimensioni del vano cabinet

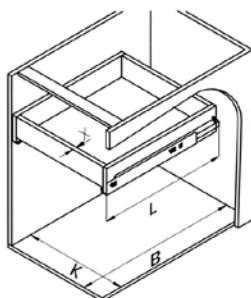

L = Lunghezza nominale Guida Excel
 B = Profondità interna del cabinet
 K = Larghezza interna del cabinet

Cabinet = Dimensioni interne per:

- Cassetti con frontale: $B \text{ min} = L + 3 \text{ mm}$
- Cassetti interni in luce: $B \text{ min} = L + 21 \text{ mm}$

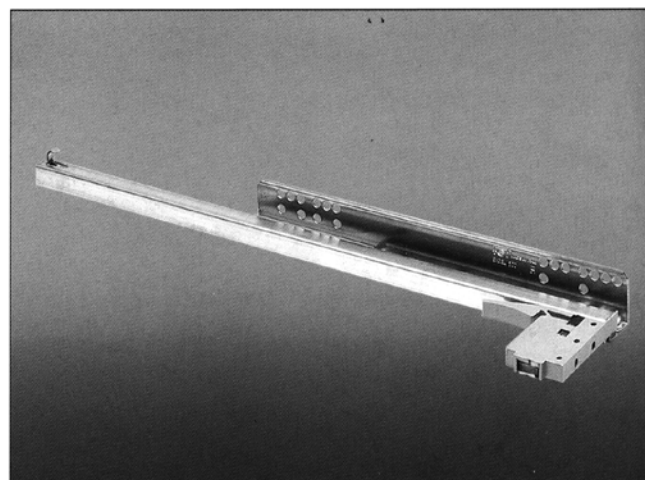

Schema di foratura

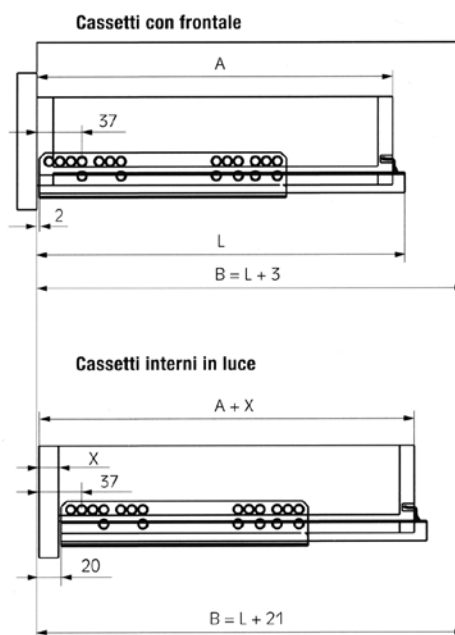

Perdita di estrazione

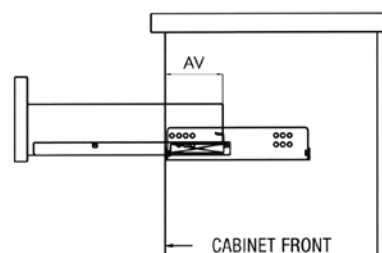

L = Lunghezza nominale
 AV = Perdita di estrazione

L	N550	N550H
	AV	
250	68.5	78.5
300	68.5	78.5
350	88.5	98.5
400	108.5	118.5
450	108.5	118.5
500	108.5	118.5
550	128.5	138.5
600	128.5	138.5



Misure di installazione

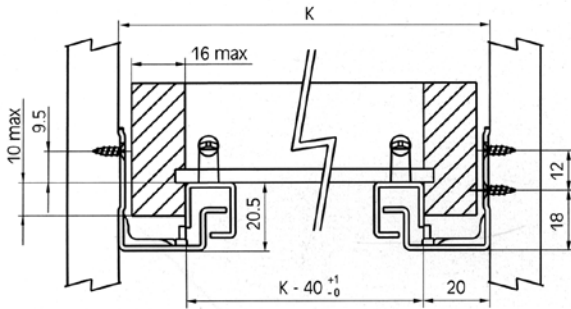

L = LUNGHEZZA NOMINALE GUIDA EXCEL
 A = PROFONDITÀ DEL CASSETTO
 B = PROFONDITÀ INTERNA MINIMA DEL CABINET
 K = LARGHEZZA INTERNA DEL CABINET

Dimensioni dei cassetti

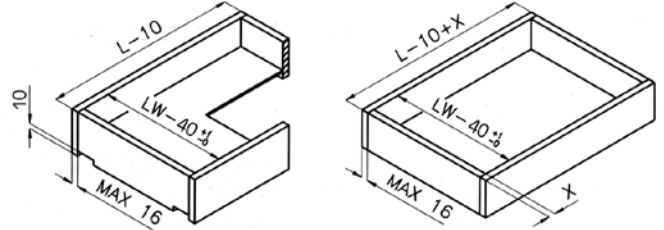

Cassetto con fronta
 Profondità: L-10

Cassetto interno in luce
 Profondità: L-10+X

Montaggio del cassetto

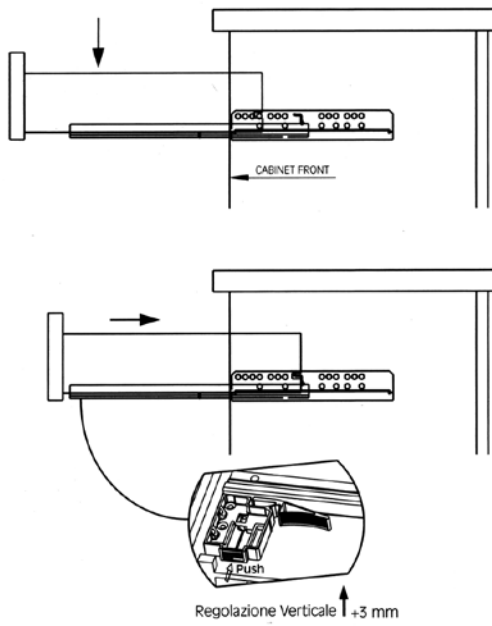

Misure e forature del cassetto

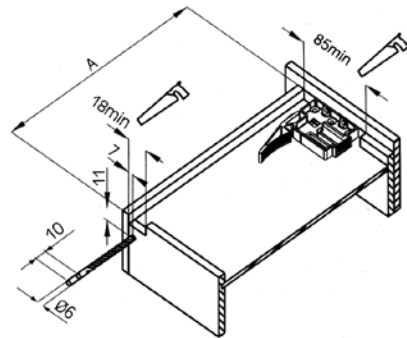

N550			N550H		
L	A	Y	L	A	Y
250	240	221	260	250	231
300	290	271	310	300	281
350	340	321	360	350	331
400	390	371	410	400	381
450	440	421	460	450	431
500	490	471	510	500	481
550	540	521	560	550	531
600	590	571	610	600	581

Slowmotion e One-Touch

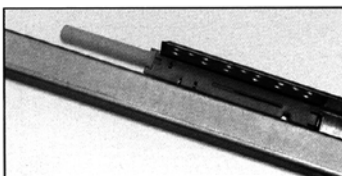

Dispositivo Slowmotion
 disponibile a richiesta

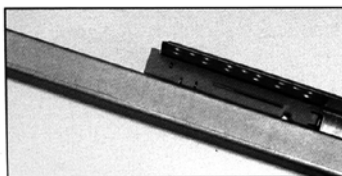

Dispositivo One-Touch
 disponibile a richiesta

Codici prodotti

N550	N550H
Richiamo doppio Lungh.	Richiamo doppio Lungh.
54.N550.07.25_.0000	54.N550.H7.25_.0000
54.N550.07.30_.0000	54.N550.H7.30_.0000
54.N550.07.35_.0000	54.N550.H7.35_.0000
54.N550.07.40_.0000	54.N550.H7.40_.0000
54.N550.07.45_.0000	54.N550.H7.45_.0000
54.N550.07.50_.0000	54.N550.H7.50_.0000
54.N550.07.55_.0000	54.N550.H7.55_.0000
54.N550.07.60_.0000	54.N550.H7.60_.0000

- Imballo a 24 pz. per scatola
 O = con Self-Closing
 X = con Slowmotion
 P = con One-Touch

Excel N600-N600H

Guida invisibile estrazione totale,
fissaggio sotto il fondo del cassetto,
con sistema Plug-In

Caratteristiche

- Ammortizzatore in chiusura "SLOWMOTION" - a richiesta
- Sistema di apertura "ONE-TOUCH" - a richiesta
- "Silent system" per funzionamento silenzioso
- Sistema automatico di chiusura
- Ridotto sbandamento laterale
- Regolazione verticale del frontale + 4 mm
- Fissaggio al mobile con:
 - viti autofilettanti
 - viti Euro
 - codoli \varnothing 8 - 10 mm

Posizione fori di fissaggio

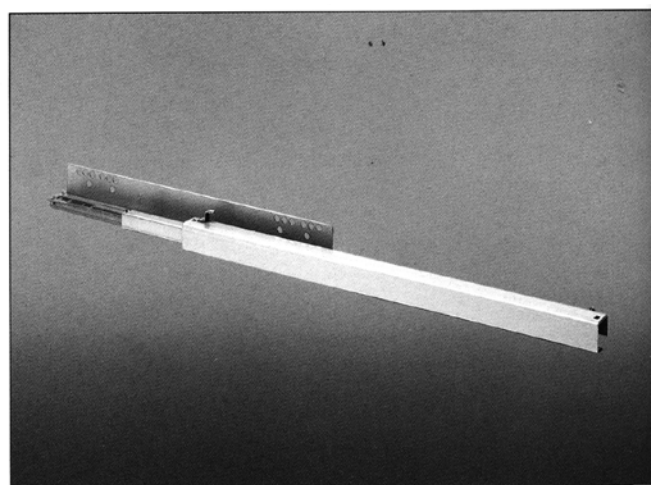
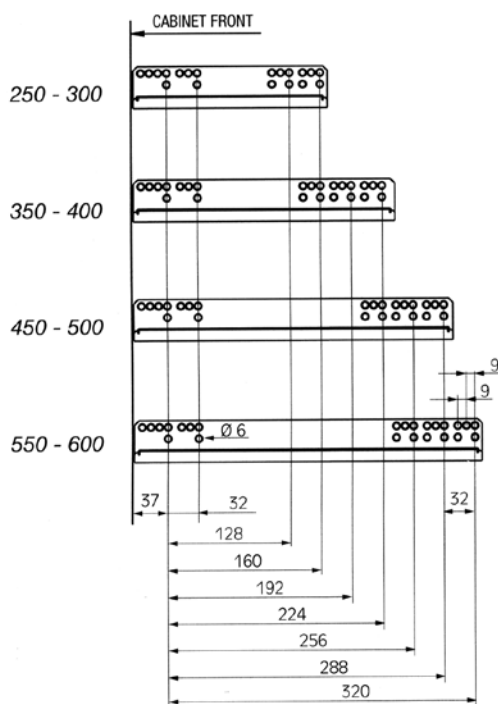

Schema di foratura

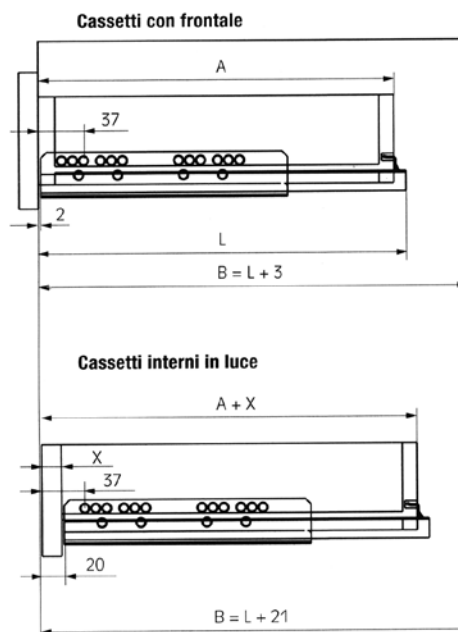

Dimensioni del vano cabinet

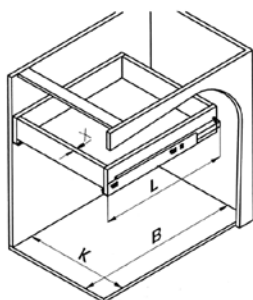

L = Lunghezza nominale Guida Excel
B = Profondità interna del cabinet
K = Larghezza interna del cabinet

Cabinet = Dimensioni interne per:

- Cassetti con frontale: $L_{\min} = L + 3$ mm
- Cassetti interni in luce: $L_{\min} = L + 21$ mm



Misure di installazione

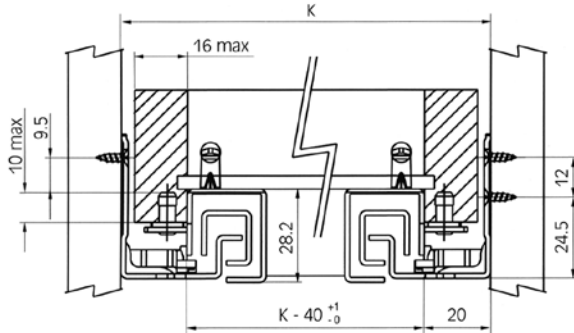

L = LUNGHEZZA NOMINALE GUIDA EXCEL
 A = PROFONDITÀ DEL CASSETTO
 B = PROFONDITÀ INTERNA MINIMA DEL CABINET
 K = LARGHEZZA INTERNA DEL CABINET

Dimensioni dei cassetti

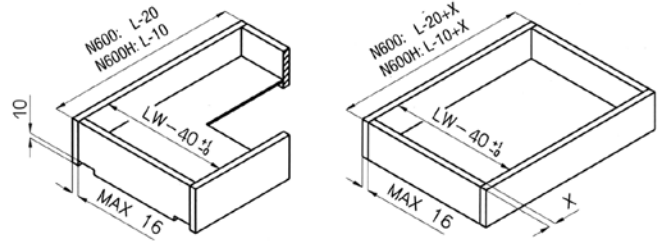

Cassetto con frontale
 Profondità: N600: L-20
 N600H: L-10

Cassetto interno in luce
 Profondità: N600: L-20+X
 N600H: L-10+X

Montaggio del cassetto

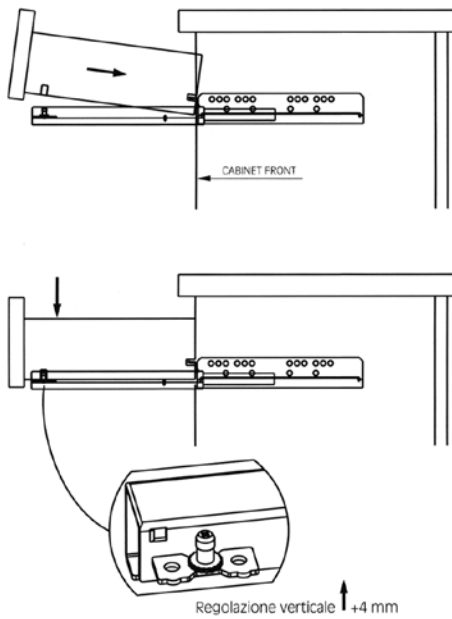

Misure e forature del cassetto

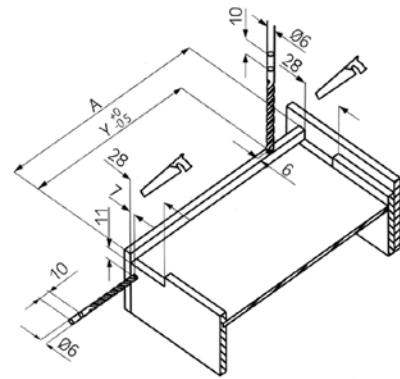

N600			N600H		
L	A	Y	L	A	Y
260	240	221	260	250	231
310	290	271	310	300	281
360	340	321	360	350	331
410	390	371	410	400	381
460	440	421	460	450	431
510	490	471	510	500	481
560	540	521	560	550	531
610	590	571	610	600	581

Slowmotion e One-Touch

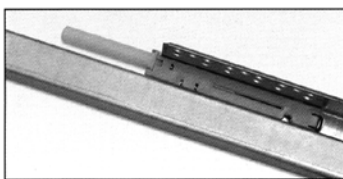

Dispositivo Slowmotion
 disponibile a richiesta

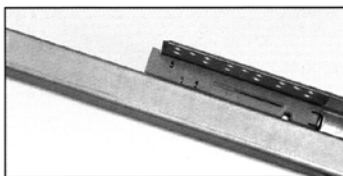

Dispositivo One-Touch
 disponibile a richiesta

Codici prodotti

N600	N600H
Richiamo doppio Lungh.	Richiamo doppio Lungh.
54.N600.07.25_.0000	54.N600.H7.25_.0000
54.N600.07.30_.0000	54.N600.H7.30_.0000
54.0600.07.35_.0000	54.0600.H7.35_.0000
54.0600.07.40_.0000	54.0600.H7.40_.0000
54.0600.07.45_.0000	54.0600.H7.45_.0000
54.0600.07.50_.0000	54.0600.H7.50_.0000
54.0600.07.55_.0000	54.0600.H7.55_.0000
54.0600.07.60_.0000	54.0600.H7.60_.0000

O = con Self-Closing
 X = con Slowmotion
 P = con One-Touch

Excel N650-N650H

Guida invisibile estrazione totale,
fissaggio sotto il fondo del cassetto,
con sistema Easy-Fix

Caratteristiche

- Ammortizzatore in chiusura "SLOWMOTION" - a richiesta
- Sistema di apertura "ONE-TOUCH" - a richiesta
- "Silent system" per funzionamento silenzioso
- Sistema automatico di chiusura
- Ridotto sbandamento laterale
- Regolazione verticale del frontale + 3 mm
- Fissaggio al mobile con:
 - viti autofilettanti
 - viti Euro
 - codoli \varnothing 8 - 10 mm

Posizione fori di fissaggio

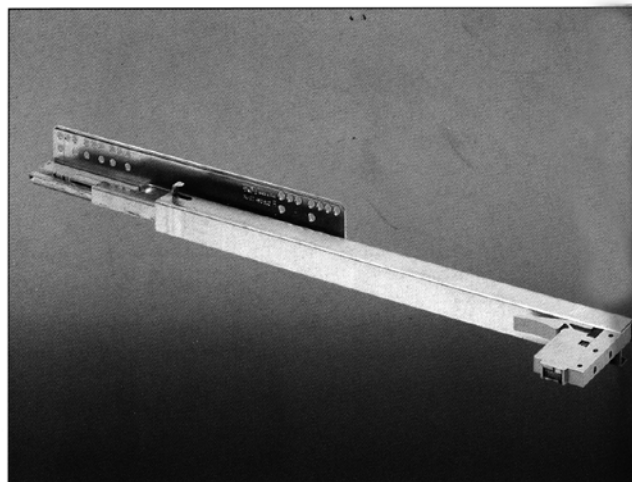
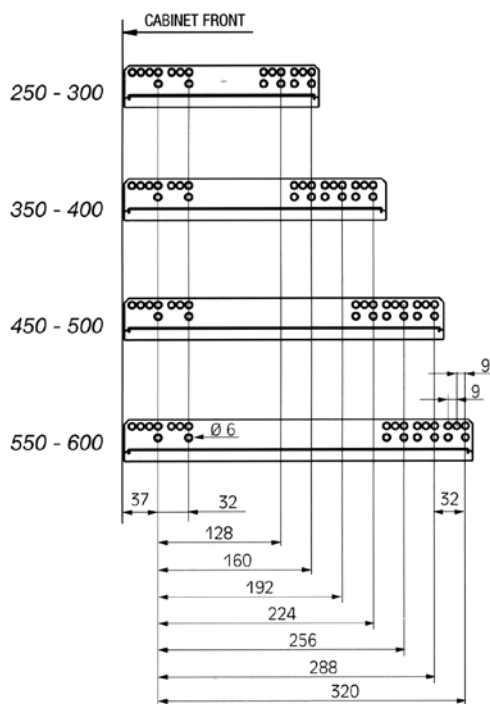

Schema di foratura

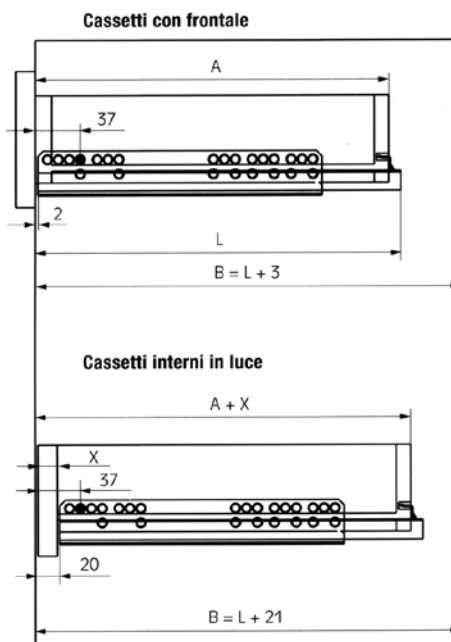

Dimensioni del vano cabinet

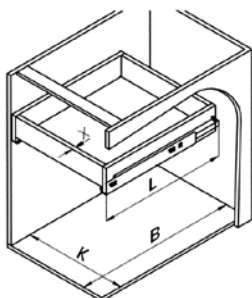

L = Lunghezza nominale Guida Excel
B = Profondità interna del cabinet
K = Larghezza interna del cabinet

Cabinet = Dimensioni interne per:

- Cassetti con frontale: $L_{\min} = L + 3$ mm
- Cassetti interni in luce: $L_{\min} = L + 21$ mm



Misure di installazione

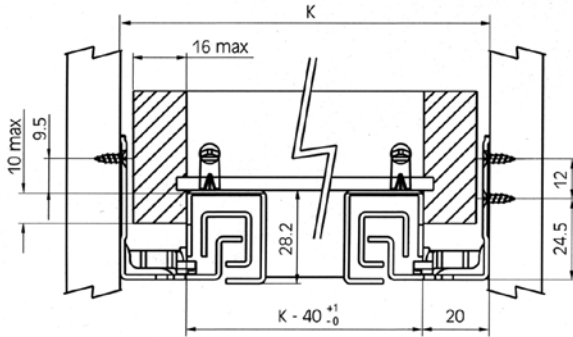

L = LUNGHEZZA NOMINALE GUIDA EXCEL
 A = PROFONDITÀ DEL CASSETTO
 B = PROFONDITÀ INTERNA MINIMA DEL CABINET
 K = LARGHEZZA INTERNA DEL CABINET

Dimensioni dei cassetti

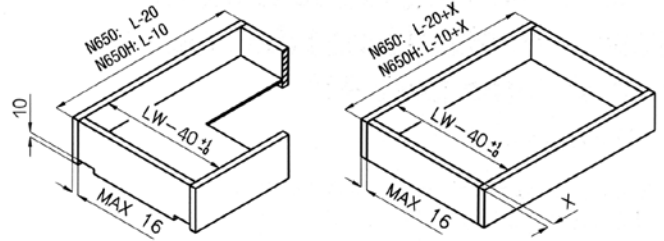

Cassetto con frontale
 Profondità: N650: L-20
 N650H: L-10

Cassetto interno in luce
 Profondità: N650: L-20+X
 N650H: L-10+X

Montaggio del cassetto

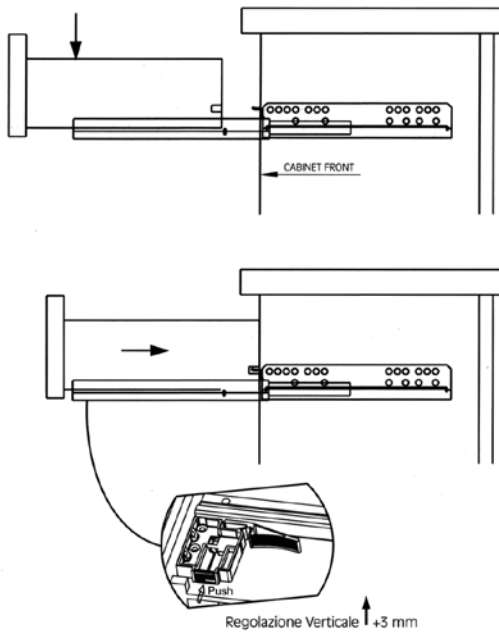

Misure e forature del cassetto

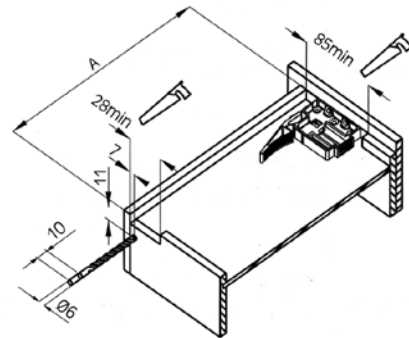

N650			N650H		
L	A	Y	L	A	Y
260	240	221	260	250	231
310	290	271	310	300	281
360	340	321	360	350	331
410	390	371	410	400	381
460	440	421	460	450	431
510	490	471	510	500	481
560	540	521	560	550	531
610	590	571	610	600	581

Slowmotion e One-Touch

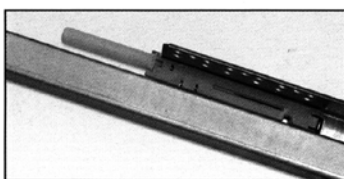

Dispositivo Slowmotion
 disponibile a richiesta

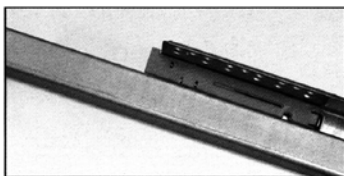

Dispositivo One-Touch
 disponibile a richiesta

Codici prodotti

N650		N650H	
Richiamo doppio Lung.		Richiamo doppio Lung.	
54.N650.07.25_0000		54.N650.H7.25_0000	
54.N650.07.30_0000		54.N650.H7.30_0000	
54.N650.07.35_0000		54.N650.H7.35_0000	
54.N650.07.40_0000		54.N650.H7.40_0000	
54.N650.07.45_0000		54.N650.H7.45_0000	
54.N650.07.50_0000		54.N650.H7.50_0000	
54.N650.07.55_0000		54.N650.H7.55_0000	
54.N650.07.60_0000		54.N650.H7.60_0000	

O = con Self-Closing
 X = con Slowmotion
 P = con One-Touch

082 Guida a rullini fissaggio sotto il cassetto, self-closing

Caratteristiche

- Sistema self-closing per la chiusura automatica del cassetto
- Verniciatura epossidica antirumore
- Doppio stop di sicurezza in apertura
- Fissaggio al mobile con:
 - viti autofilettanti
 - viti Euro
 - codoli Ø 10 mm
 - codoli Ø 8 mm

Posizione fori di fissaggio

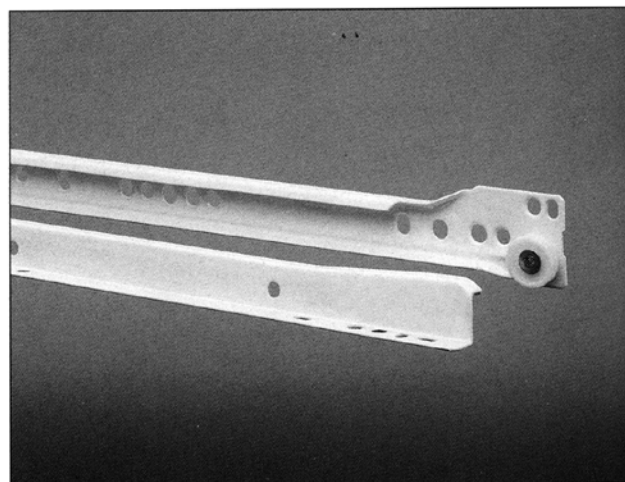
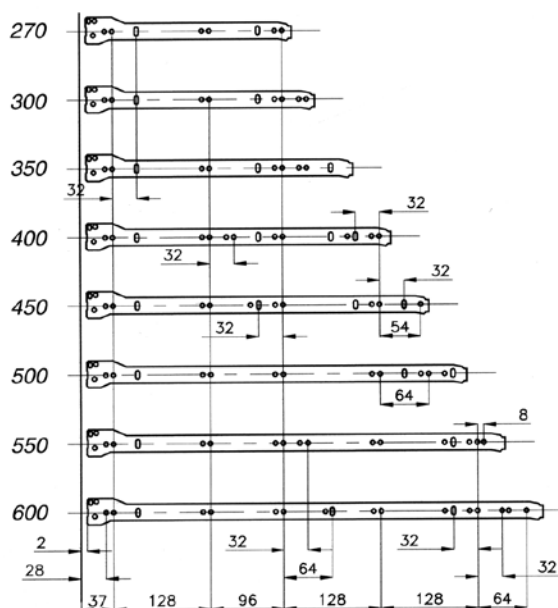

Schema di foratura

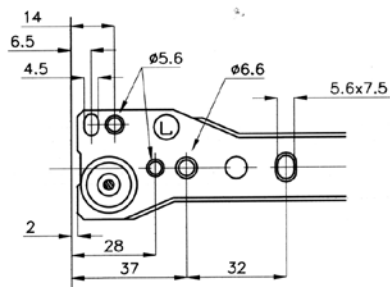

Misure di installazione

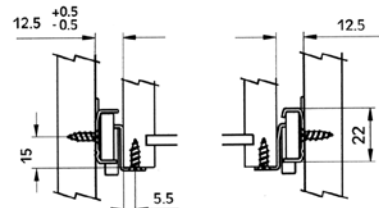

Codici prodotti

O = Codoli Ø 10 x 10
 A = Codoli Ø 8 x 11
 D = Codoli Ø 8 x 8

Fissaggio con viti	Fissaggio con codoli	Posizione codoli di serie
Lungh.	Lungh.	
54.0082.0*.270._0	54.0084._*.270._0	37 224
54.0082.0*.300._0	54.0084._*.300._0	224
54.0082.0*.350._0	54.0084._*.350._0	256
54.0082.0*.400._0	54.0084._*.400._0	320
54.0082.0*.450._0	54.0084._*.450._0	352
54.0082.0*.500._0	54.0084._*.500._0	416
54.0082.0*.550._0	54.0084._*.550._0	448
54.0082.0*.600._0	54.0084._*.600._0	512
		2

0 = Imballo a profili, 100 per scatola
 1 = Imballo a coppia, 25 per scatola
 2 = Imballo a coppia scoccata, 25 per scatola
 3 = Imballo a coppia in sacchetto, 25 per scatola con viti
 5 = Imballo a coppia in sacchetto, 25 per scatola senza viti

* = Colori disponibili:
 1 = Bianco Ral 9010
 2 = Marrone
 3 = Nero Ral 9005
 4 = Avorio Ral 9001
 5 = Beige
 6 = Grigio Ral 7004
 8 = Silver Ral 9006

Perdita di estrazione

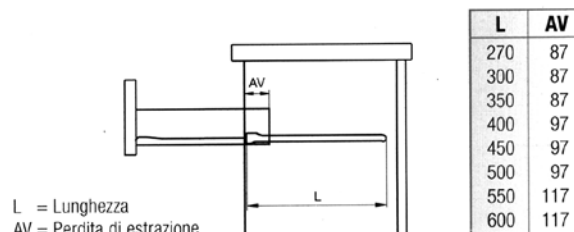

Regolazione verticale

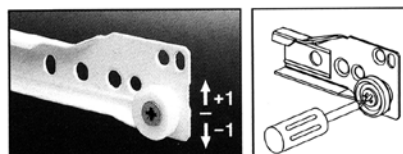

Disponibile a richiesta

R82 Guida a rullini montaggio a pressione sotto il cassetto con macchina, self-closing

Caratteristiche

- Sistema self-closing per la chiusura automatica del cassetto
- Verniciatura epossidica antirumore
- Doppio stop di sicurezza in apertura
- Fissaggio al cassetto senza viti
- Fissaggio al mobile con:
 - viti autofilettanti
 - viti Euro
 - codoli Ø 10 mm
 - codoli Ø 8 mm

Posizione fori di fissaggio

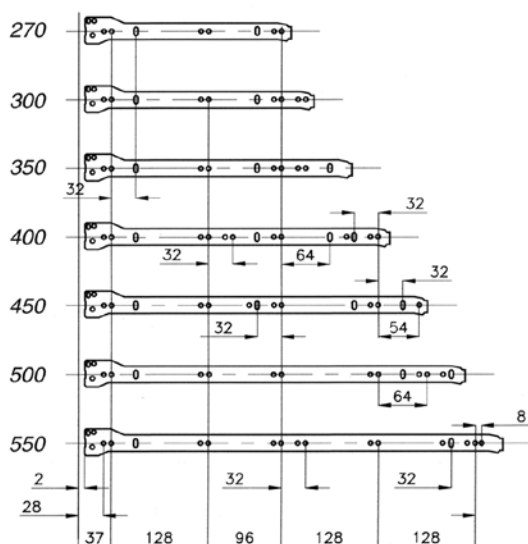

Codici prodotti

Fissaggio con viti	Fissaggio con codoli	Posizione codoli di serie
Lungh.	Lungh.	
54.0R82.0x.27_.00	54.0R84. *.27_.00	37, 224
54.0R82.0x.30_.00	54.0R84. *.30_.00	224
54.0R82.0x.35_.00	54.0R84. *.35_.00	256
54.0R82.0x.40_.00	54.0R84. *.40_.00	320
54.0R82.0x.45_.00	54.0R84. *.45_.00	352
54.0R82.0x.50_.00	54.0R84. *.50_.00	416
54.0R82.0x.55_.00	54.0R84. *.55_.00	448

O = Codoli Ø 10 x 10
 A = Codoli Ø 8 x 11
 D = Codoli Ø 8 x 8

O = Per fianco cassetto 12-14
M = Per fianco cassetto 10-13

Imballo a profili, 100 per scatola

* = Colori disponibili:
 1 = Bianco Ral 9010 5 = Beige
 2 = Marrone 6 = Grigio Ral 7004
 3 = Nero Ral 9005 8 = Silver Ral 9006
 4 = Avorio Ral 9001

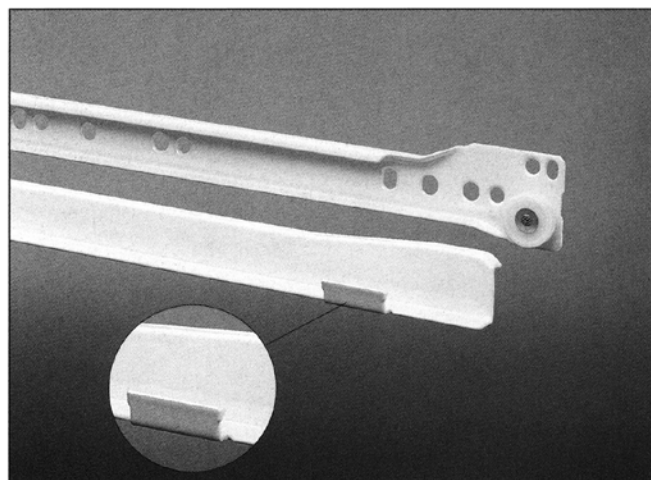

Schema di foratura

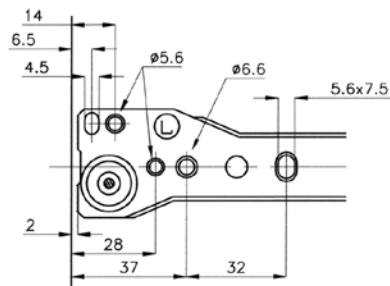

Misure di installazione

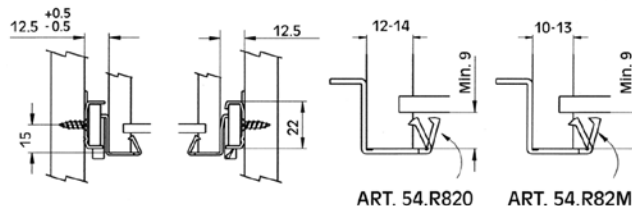

Perdita di estrazione

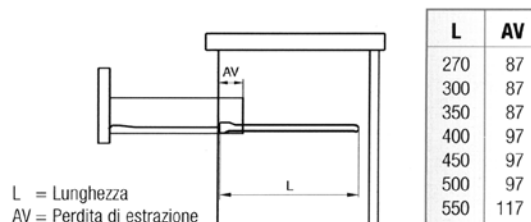

Le macchine per il montaggio della guida R82 sono illustrate a pag. 20 di questo catalogo

Regolazione verticale

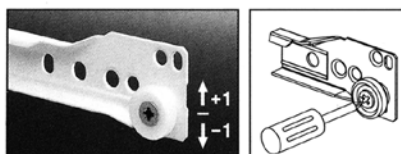

Disponibile a richiesta



085 Guida a rullini fissaggio laterale

Caratteristiche

- Verniciatura epossidica antirumore
- Doppio stop di sicurezza in apertura
- Fissaggio al mobile con:
 - viti autofilettanti
 - viti Euro
 - codoli Ø 10 mm
 - codoli Ø 8 mm

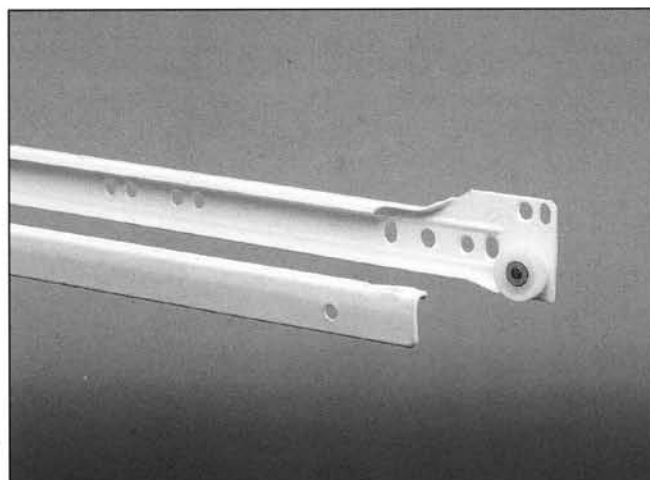

Posizione fori di fissaggio

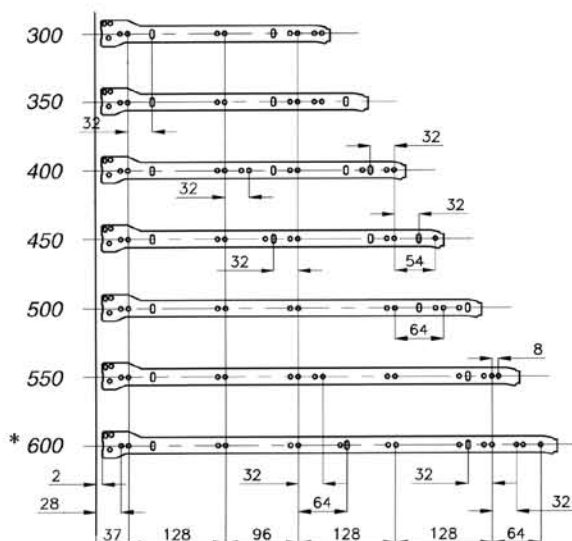

Schema di foratura

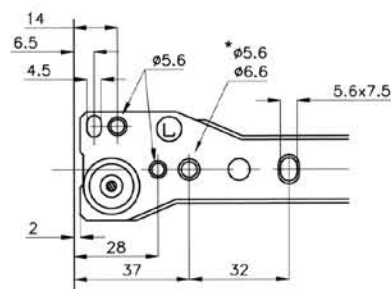

Misure di installazione

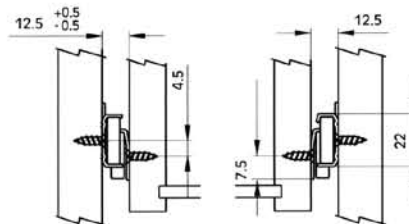

* Vedere "Schema di foratura"

Codici prodotti

- O = Codoli Ø 10 x 10
- A = Codoli Ø 8 x 11
- D = Codoli Ø 8 x 8

Fissaggio con viti	Fissaggio con codoli	Posizione codoli di serie
Lungh.	Lungh.	
54.5085.0*.300._0	54.5087.*.300._0	37 224
54.5085.0*.350._0	54.5087.*.350._0	256
54.5085.0*.400._0	54.5087.*.400._0	320
54.5085.0*.450._0	54.5087.*.450._0	352
54.5085.0*.500._0	54.5087.*.500._0	416
54.5085.0*.550._0	54.5087.*.550._0	448
54.5085.0*.600._0	54.5087.*.600._0	512

Perdita di estrazione

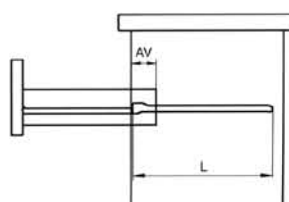

L	AV
300	87
350	87
400	97
450	97
500	97
550	117
600	117

L = Lunghezza
AV = Perdita di estrazione

- 0 = Imballo a profili, 100 per scatola
- 1 = Imballo a coppia, 25 per scatola
- 2 = Imballo a coppia sovrapposti, 25 per scatola
- 3 = Imballo a coppia in sacchetto, 25 per scatola con viti
- 5 = Imballo a coppia in sacchetto, 25 per scatola senza viti
- * = Colori disponibili:
 - 1 = Bianco Ral 9010
 - 2 = Marrone
 - 3 = Nero Ral 9005
 - 4 = Avorio Ral 9001
 - 5 = Beige
 - 6 = Grigio Ral 7004
 - 8 = Silver Ral 9006

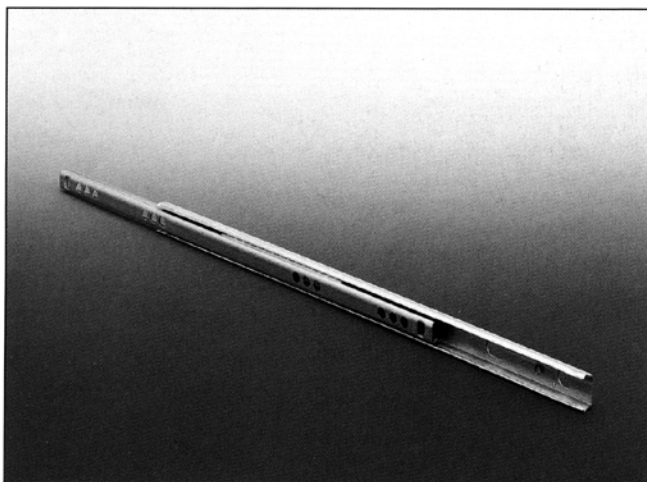

120-125

Guide a sfera per fresata da 17 mm

Caratteristiche

- Ridotto sbandamento laterale
- Dimensioni fresata mm 17 x 6-7 mm
- Fissaggio al mobile con:
 - viti autofilettanti
 - codoli Ø 5 mm in acciaio
 - codoli Ø 8 mm in nylon
 - codoli Ø 10 mm in nylon



Posizione fori di fissaggio

Guida 120

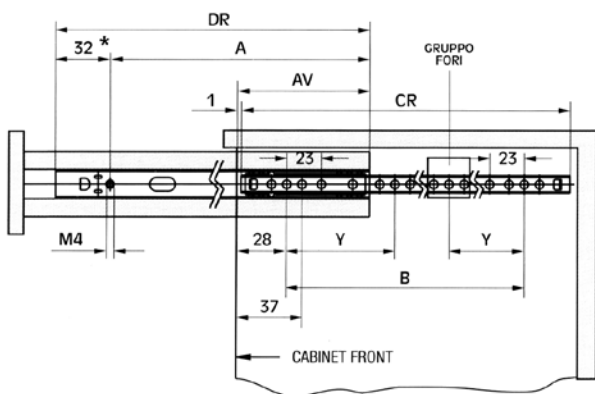

Lunghezza Cassetto mm	DR = mm	CR = mm	AV = mm	A = mm	B = mm	Y = mm	Gruppo fori
• 250	133	150	52	101	96	/	2
300	184	182	58	152	128	64	3
350	214	214	70	182	160	80	3
400	246	246	88	214	192	96	3
450	280	278	100	248	224	64	4
500	312	310	112	280	256	64	4
550	344	342	118	312	288	64	4

- VERSIONE SPECIALE SOLO SU RICHIESTA
- * DISPONIBILE VERSIONE SPECIALE PARTENZA 44 mm

Codici prodotti

Lunghezza Cassetto	Guida 120	Guida 125
	Lungh.	Lungh.
250 mm	54.5120.07.150.00	
300 mm	54.5120.07.182.00	54.5125.07.300.00
350 mm	54.5120.07.214.00	54.5125.07.350.00
400 mm	54.5120.07.246.00	54.5125.07.400.00
450 mm	54.5120.07.278.00	54.5125.07.450.00
500 mm	54.5120.07.310.00	54.5125.07.500.00
550 mm	54.5120.07.342.00	54.5125.07.550.00

Guida 125

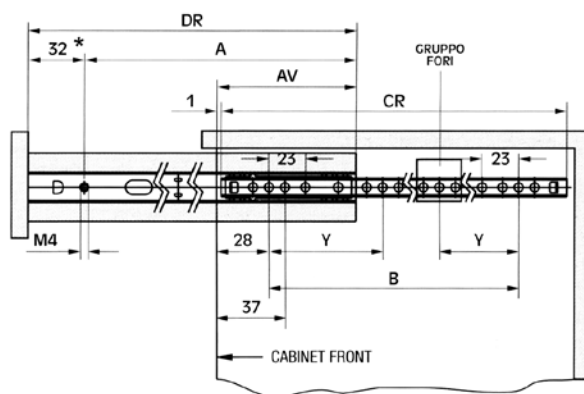

Lunghezza Cassetto mm	DR = mm	CR = mm	AV = mm	A = mm	B = mm	Y = mm	Gruppo fori
300	298	182	58	266	128	64	3
350	348	214	70	316	160	80	3
400	398	246	88	366	192	96	3
450	448	278	100	416	224	64	4
500	498	310	112	466	256	64	4
550	548	342	118	516	288	64	4

- * DISPONIBILE VERSIONE SPECIALE PARTENZA 44 mm

Schema di ingombro

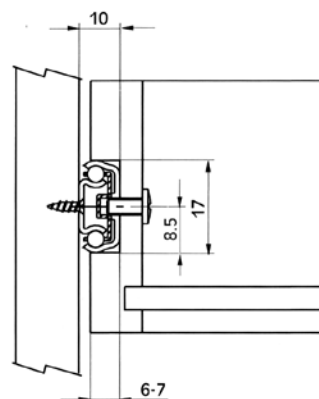



135 Guida a sfera da 35 mm

Caratteristiche

- Fissaggio al mobile con viti autofilettanti
- Scorrimento su sfere d'acciaio
- Ridotto sbandamento laterale
- Dispositivo di sganciamento dei profili

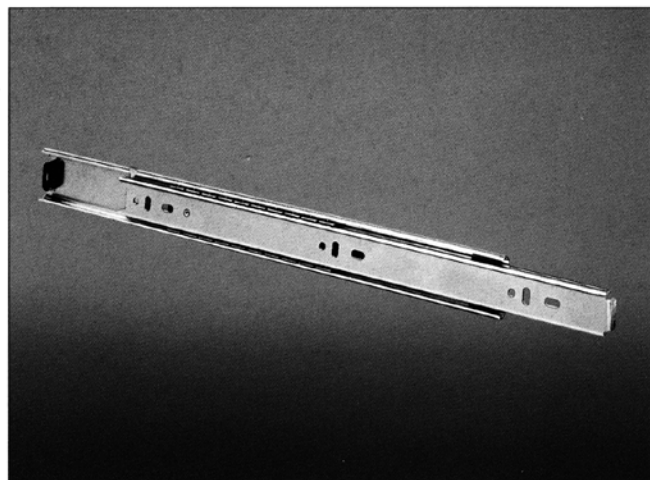

Posizione fori di fissaggio

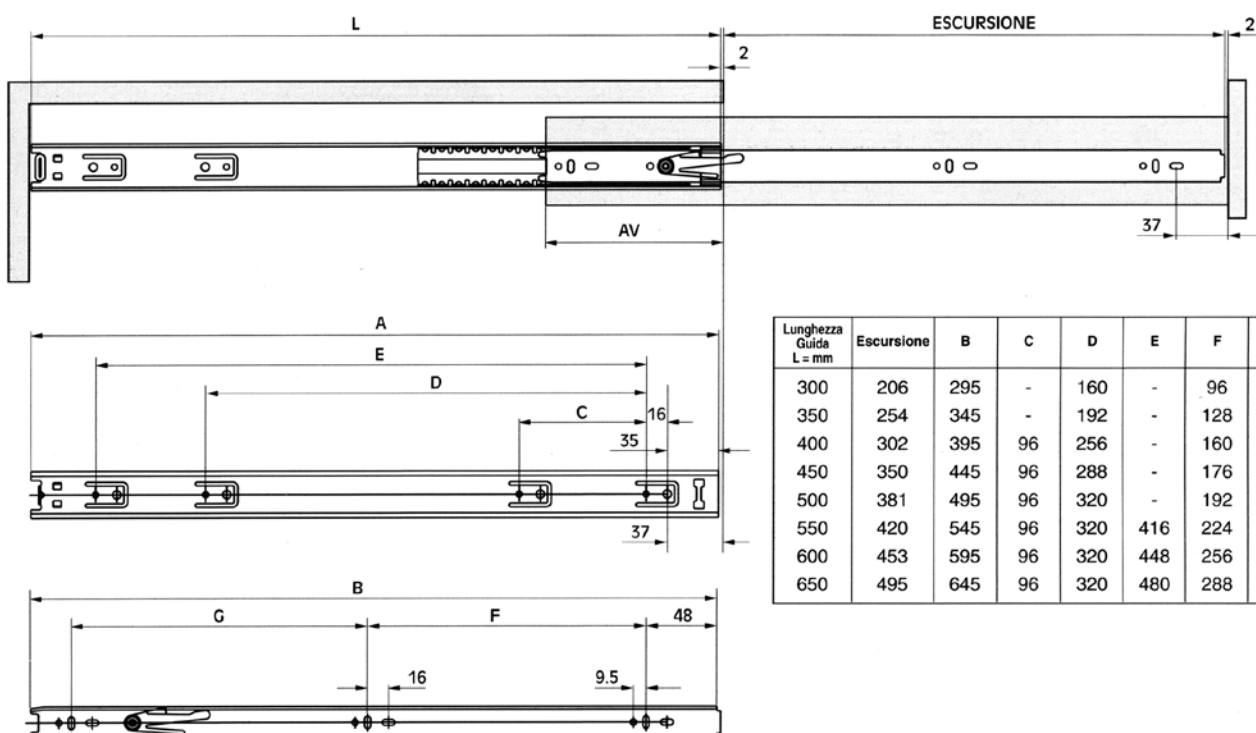

Codici prodotti

Guida 135	
Lungh.	
54.5135.0_.300.00	
54.5135.0_.350.00	
54.5135.0_.400.00	
54.5135.0_.450.00	
54.5135.0_.500.00	
54.5135.0_.550.00	
54.5135.0_.600.00	
54.5135.0_.650.00	

7 = Zincata
3 = Nero

Imballo: 20 coppie per scatola

Schema di ingombro

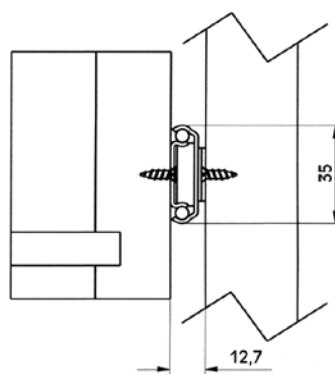

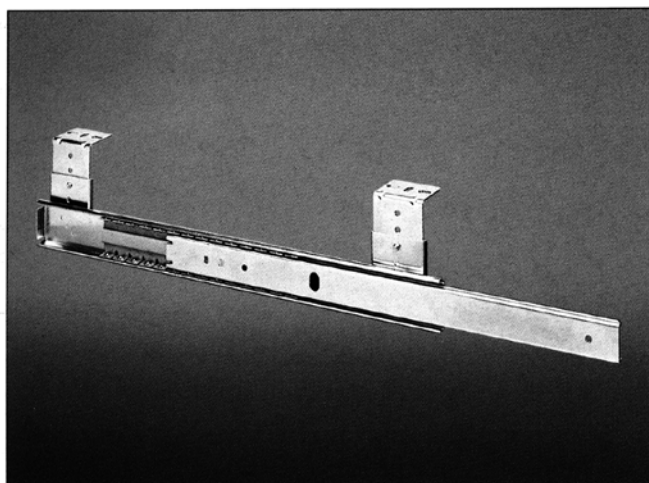

135K Guida a sfera per ripiano estraibile

Caratteristiche

- Fissaggio al top con squadrette regolabili
- Scorrimento su sfere d'acciaio
- Dispositivo di blocco guida in estrazione
- Dispositivo di sganciamento dei profili

Posizione fori di fissaggio

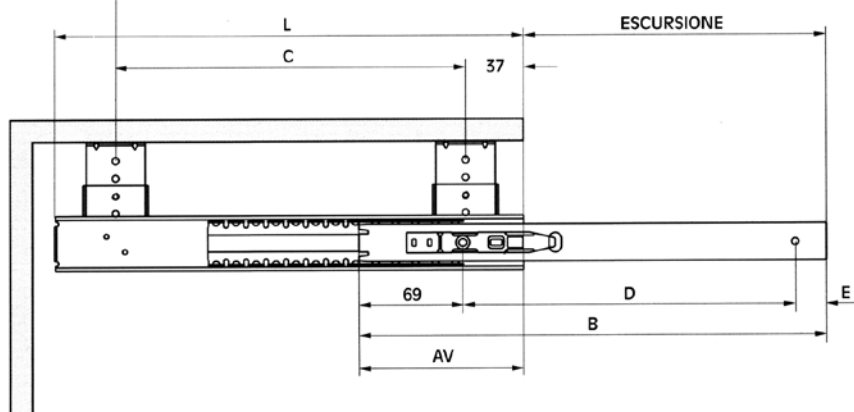
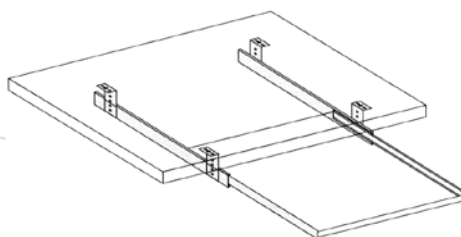
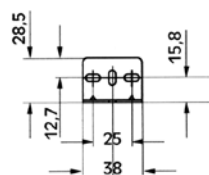

Lunghezza Guida L = mm	Escursione	B	C	D	E	AV
300	194	299	224	192	38	106
350	244	349	288	256	24	106
400	294	399	320	288	42	106
450	344	449	384	352	28	106
500	394	499	416	384	46	106
550	444	549	480	448	32	106
600	494	599	480	512	18	106

Codici prodotti

Guida 135 K	
Lungh.	
54.5135.0_30K.00	
54.5135.0_35K.00	
54.5135.0_40K.00	
54.5135.0_45K.00	
54.5135.0_50K.00	
54.5135.0_55K.00	

7 = Zincata
3 = Nero

Composizione KIT:

- 1 Guida dx
- 1 Guida sx
- 4 Squadrette
- 4 Viti piane M4
- 8 Viti autofilettanti (4x15)

Imballo: 10 coppie per scatola

Schema di ingombro

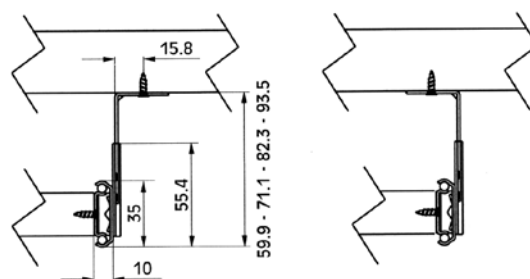



145 Guida a sfera ad estrazione totale 45 mm

Caratteristiche

- Fissaggio al mobile con viti autofilettanti.
- Sistema progressivo per l'estrazione totale del cassetto
- Dispositivo di sganciamento dei profili
- Scorrimento su sfere d'acciaio
- Elevata capacità di carico

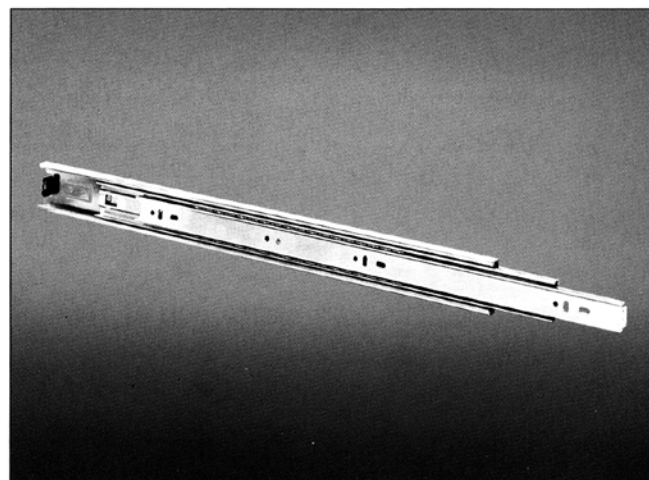

Posizione fori di fissaggio

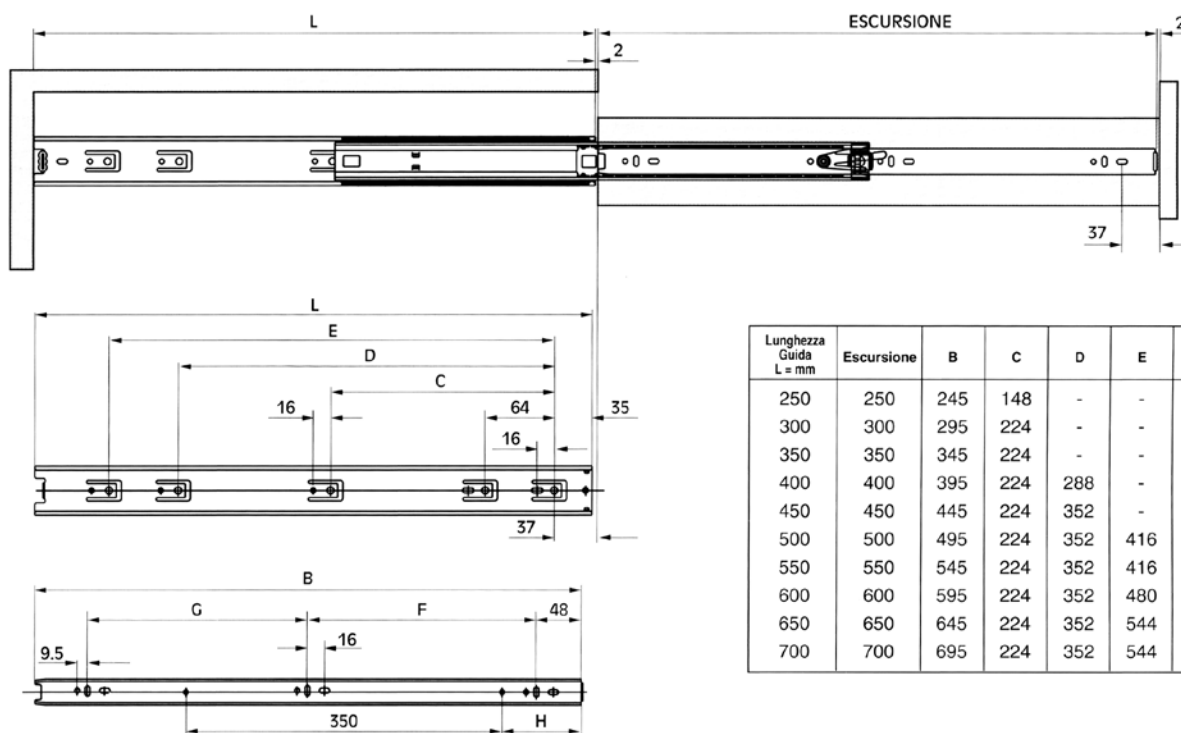

Lunghezza Guida L = mm	Escursione	B	C	D	E	F	G	H
250	250	245	148	-	-	176	-	-
300	300	295	224	-	-	96	128	-
350	350	345	224	-	-	128	128	-
400	400	395	224	288	-	160	160	-
450	450	445	224	352	-	160	192	81
500	500	495	224	352	416	192	224	-
550	550	545	224	352	416	224	224	-
600	600	595	224	352	480	256	256	-
650	650	645	224	352	544	288	288	-
700	700	695	224	352	544	288	320	-

Codici prodotti

Guida 145	
Lungh.	
54.5145.0_.300.00	
54.5145.0_.350.00	
54.5145.0_.400.00	
54.5145.0_.450.00	
54.5145.0_.500.00	
54.5145.0_.550.00	
54.5145.0_.600.00	
54.5145.0_.650.00	
54.5145.0_.700.00	

7 = Zincata
3 = Nero

Imballo: 10 coppie per scatola

Schema di ingombro

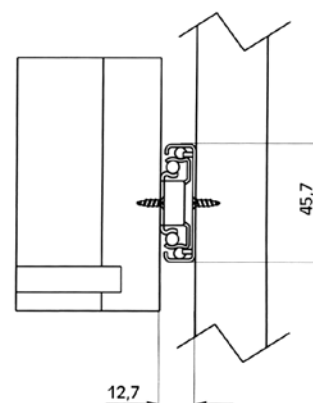

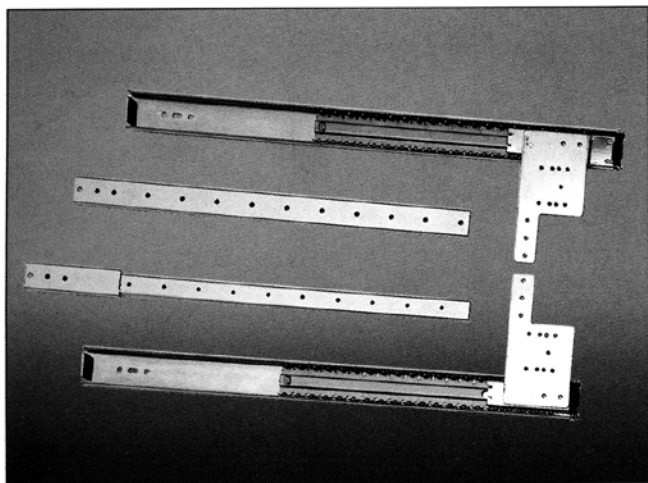

PDF Meccanismo per porte a scomparsa

Caratteristiche

- Fissaggio al mobile con viti autofilettanti.
- Permettono alla porta di scorrere all'interno del mobile
- Scorrimento su sfere d'acciaio

Posizione fori di fissaggio

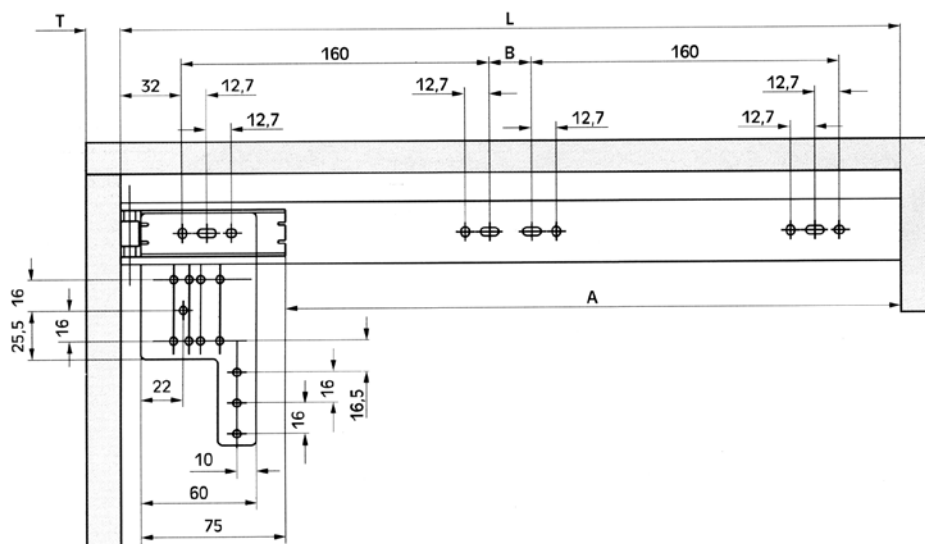

Composizione KIT:

- 1 Guida superiore
- 1 Guida inferiore
- 2 Barre metalliche
- 2 Eccentrici
- 4 Viti svasate 4MA per basetta
- 6 Viti piane 4MA per barre
- 8 Viti autofilettanti 4x15
- Istruzioni di montaggio

Lunghezza guida L (mm)	Escursione A (mm)	B (mm)
400	316	16
450	366	64
500	416	128
550	466	160
600	516	224

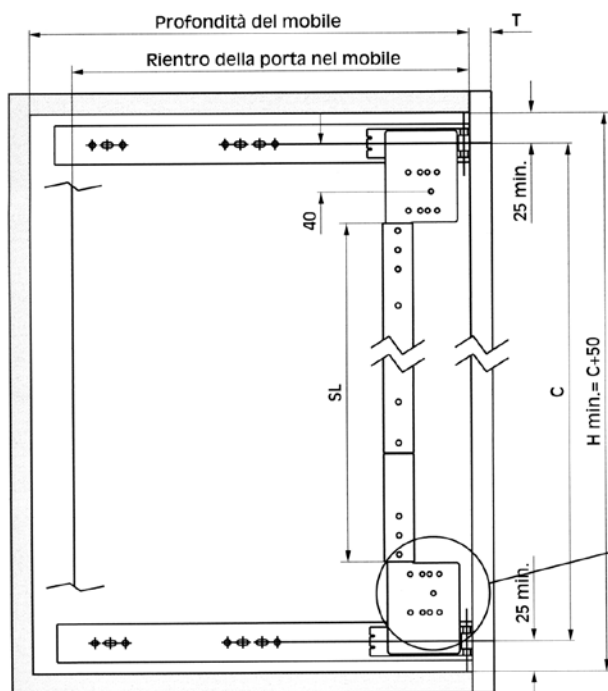

ALTEZZA MOBILE C (mm)	SL (mm)
588.5	455.5
620.5	487.5
652.5	519.5
684.5	551.5
716.5	583.5
748.5	615.5
780.5	647.5
812.5	679.5

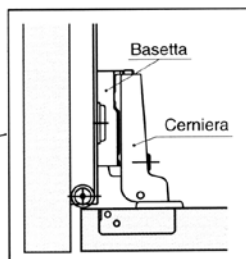

Cerniere FGV consigliate:
51MS150508000 - 520201M502100

Codici prodotti

Guida PDF
Lungh.
54.5PDF.0_400.00
54.5PDF.0_450.00
54.5PDF.0_500.00
54.5PDF.0_550.00
54.5PDF.0_600.00

7 = Zincata
3 = Nero

Imballo: 10 KIT per scatola



Macchine per montaggio Guide R82

Caratteristiche

Consente di montare a pressione le guide metalliche al bordo dei cassetti in legno. Le guide si possono montare anche sui fianchi già assemblati. L'operatore non deve svolgere alcuna operazione di avvitatura: il fissaggio della guida avviene per mezzo di un attuttore pneumatico comandato mediante un pedale. È disponibile nella versione a una testa (modello MAC 2) e nella versione a due teste (modello FAST).

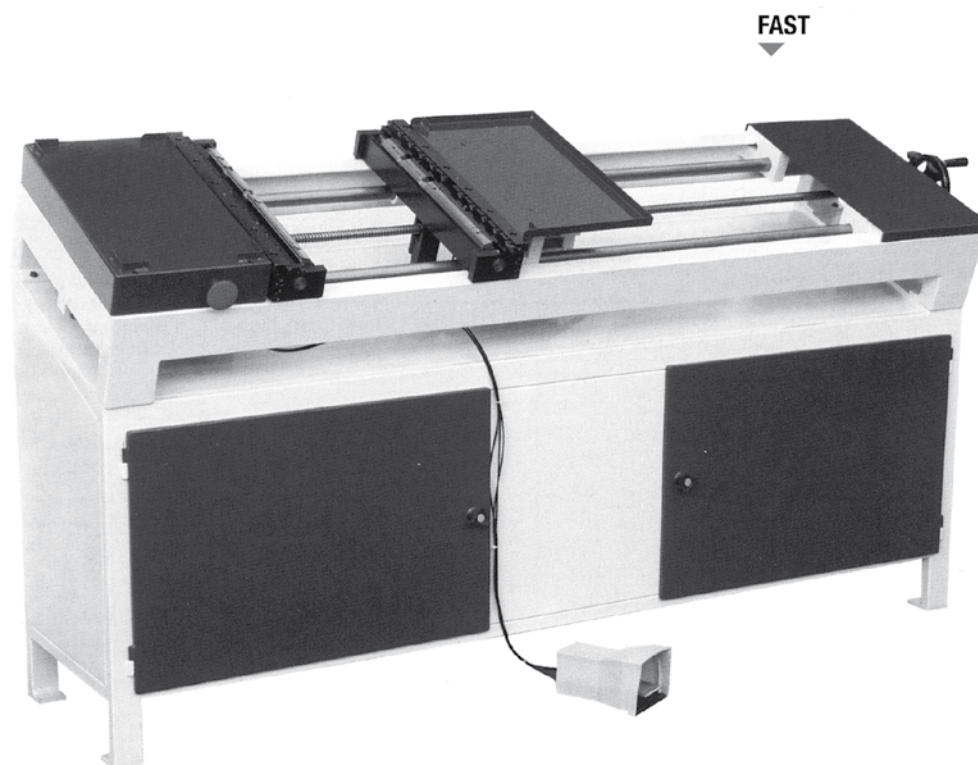

Pinza ad aria compressa

Pinza ad aria compressa, che consente di graffiare le guide metalliche ai fianchi dei cassetti in legno. Con la semplice pressione su un pulsante, si ottiene la piegatura dell'aletta della guida e il suo fissaggio al cassetto.

